

## XD4 - APILADOR ELECTRÓNICO MULTIDIRECCIONAL 24V

Por sus características en desplazamiento lateral, está indicado para el transporte de materiales largos como perfiles de aluminio, barras de hierro, tubos, vigas y maderas.

### EQUIPAMIENTO DE SERIE

- Instalación electrónica de 24V alta frecuencia.
- Cargador de batería electrónica 24V 30A con microprocesador.
- Baterías de tracción careadas con planchas tubulares 24V 160Ah.
- Horquillas regulables longitud 950 mm.
- Elevación de horquillas 200 mm. (excepto 3500 mm)
- Llave de contacto.
- Mando de las horquillas y de la rueda anterior directriz mediante distribuidor 2 palancas.
- Contador digital.
- Pistón doble de elevación cromado.
- Fin de carrera eléctrico.
- Frenado a contracorriente.
- Freno de estacionamiento electromagnético.
- Grupo de tracción amortiguado.
- Mástil plegable con protecciones laterales.
- Pulsador de emergencia.
- Pulsador de seguridad contra accidentes.
- Reducción automática de la velocidad.
- Ruedas estabilizadoras con soporte extra fuerte.
- Liberalización manual del grupo de tracción.
- Claxon.
- Indicador de batería baja.
- Timón ergonómico en material anti-golpes.
- Visibilidad total.

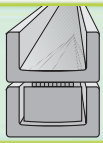

El montante con perfiles de acero especial garantiza óptimos servicios utilizando la carretilla para el movimiento habitual y continuo de cargas pesadas



XD4

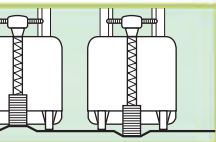

El grupo de tracción amortiguado asegura la perfecta adherencia de la rueda motriz al pavimento aún en caso de profundas irregularidades.



modelo	XD4 1216	XD4 1516	XD4 1225	XD4 1525	XD4 1230	XD4 1530	XD4 1235	XD4 1535
Q kg	1200	1500	1200	1500	1200	1500	1200	1500
C mm	450	450	450	450	450	450	450	450
I mm	950	950	950	950	950	950	950	950
L mm	1780	1810	1780	1810	1780	1810	1780	1810
X mm	310	330	310	330	310	330	310	330
X2 mm	175	175	175	175	175	175	175	175
Y mm	1285	1305	1285	1305	1285	1305	1285	1305
L2 mm	840	860	840	860	840	860	840	860
M mm	350/1300	350/1300	350/1300	350/1300	350/1300	350/1300	350/1300	350/1300
N mm	160	160	160	160	160	160	160	160
h1 mm	1990	1740	1990	1740	1990	1740	2250	2250
h2 mm	1450	200	1450	200	1450	200	1450	200
h3 mm	1600	2500	1600	2500	1600	3000	1600	3500
h4 mm	2070	2970	2070	2970	2070	3470	2070	3970
B mm	1620	1620	1620	1620	1620	1620	1620	1620
WA mm	1510	1510	1510	1510	1510	1510	1510	1510



Diagrama de carga máxima en base a la altura



Diagrama de carga máxima en base a la altura

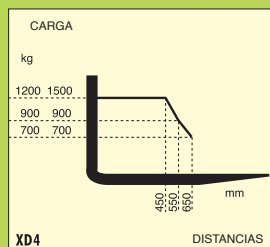

4 Direcciones de marcha: a través de un dispositivo hidráulico, el operador podrá direccionar el apilador tanto frontal como lateralmente con suma facilidad.

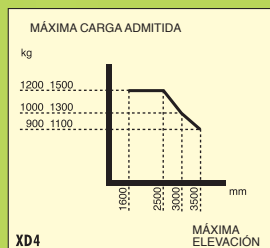
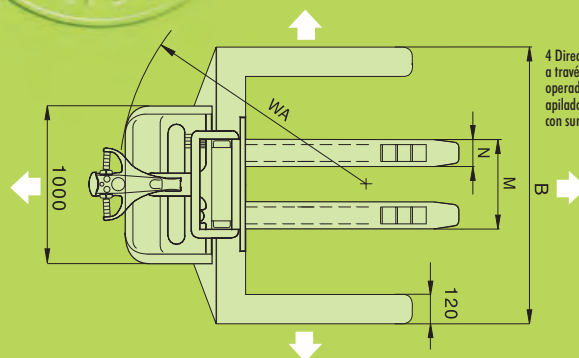